

Stark

Einzigartig

Aufnehmbar

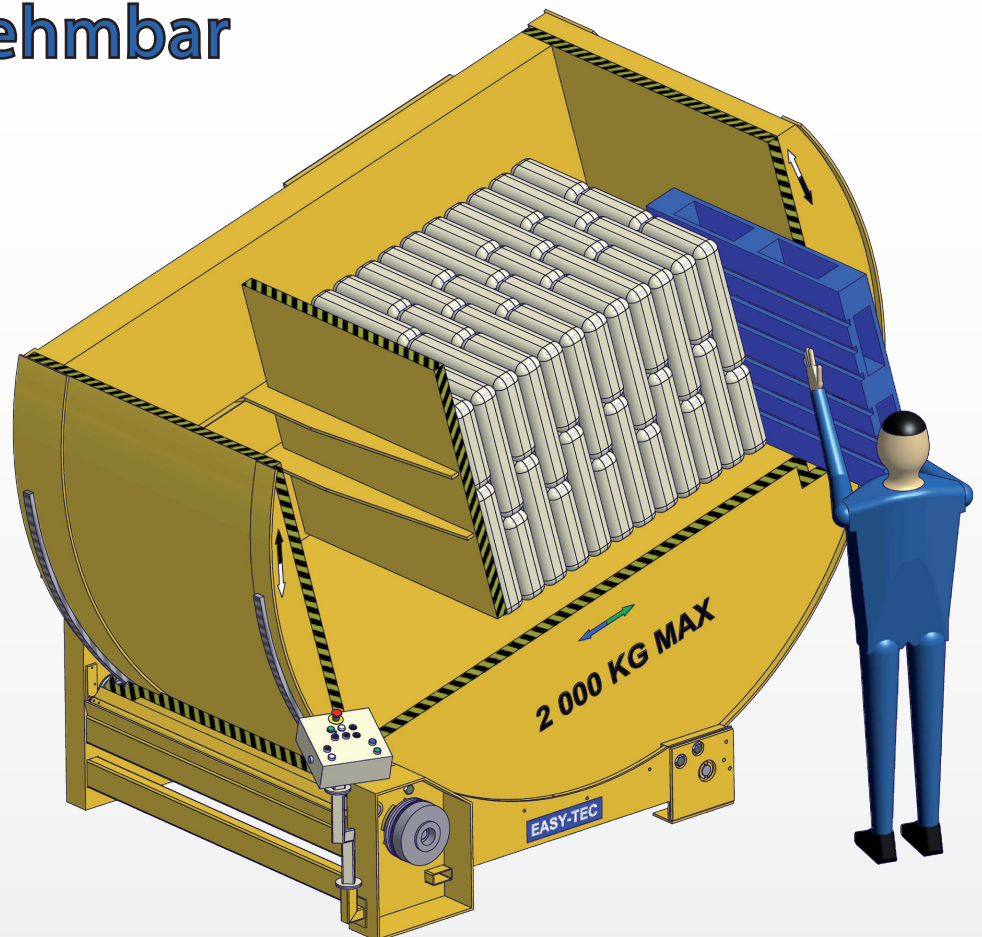

Palettenwender bis zu 80 Tonnen

Wir übernehmen gerne Ihre Rückenschmerzen

Durch den einzigartigen Bau der Easy Tec Palettenwender ist nur eine Person in der Lage Paletten schnell und ohne Aufwand zu wechseln.

Die Paletten können mit einem Gabelstapler oder Schubmaststapler einfach auf die Plattform der Palettenwender gestellt werden, und per Knopfdruck 180° gewendet werden. Der Schwenkvorgang an sich ist innerhalb 30 Sekunden abgeschlossen. Am Anfang des Schwenkens wird die Palette von der Oberseite hinab,

mittels einer speziellen Klemmeinrichtung geklemmt. Nach dem Schwenken liegen die Produkte auf der neuen Palette, und kann die Palette ausgenommen werden! Der Easy Tec Palettenwender wird in der Standardausführung in 230 V geliefert und ist hiermit überall zu verwenden. Gerne liefern wir auch eine 400V-Ausführung. Der Easy Tec Palettenwender arbeitet komplett elektromotorisch, keine Hydraulik und kein Öl!

Für alle Easy Tec Palettenwender gilt, dass

teure Einbaugruppen und zusätzliche und zeitraubende Sicherheitsgeländer nicht notwendig sind. Es ist ebenfalls nicht notwendig die Palettenwechsler am Boden zu verdübeln. Mit Hilfe eines Gabelstaplers kann die ganze Maschine aufgenommen werden und umplaziert werden.

180° PALETTENWENDER

TECHNISCHE SPEZIFIKATIONEN

- Vielseitig einsetzbar
- Standard verfahrbar
- Spannung 1Ph/230V.
- Standard order komplett kundenspezifisch
- Exaktes Steuern durch Frequenzsteuerung
- 180 °Wendebereich
- Palettenwechsel innerhalb einer Minute möglich, hohe Produktivität
- Tragfähigkeiten bis 80.000 Kg
- Keine zusätzlicher Geländer erforderlich, extrem benutzerfreundlich
- CE - zertifiziert

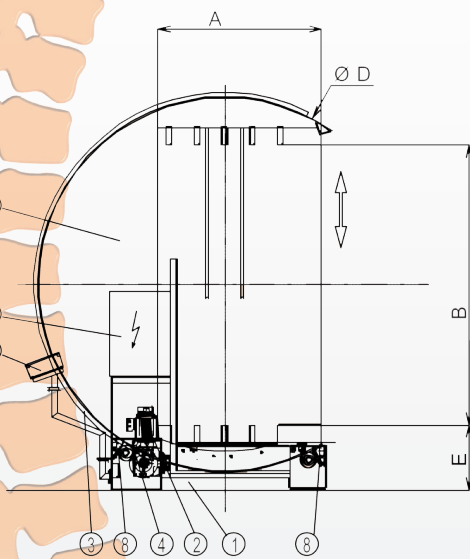

180° Wender
Mit Klemmeinrichtung

| Maß | 180° Wender |
|-----|-------------|
| A | 1300 mm |
| B | 2300 mm |
| C | 1300 mm |
| Ø D | 3100 mm |
| E | 650 mm |

| | |
|-----|-------------------|
| 8 | Sicherheitsstop |
| 7 | Wendeplattform |
| 6 | Bedienungskasten |
| 5 | Schaltkasten |
| 4 | Sicherheitssystem |
| 3 | Wendemechanismus |
| 2 | Wendenmotor |
| 1 | Grundplatte |
| POS | Name |

OPTIONEN:

- Funkfernsteuerung.
- Geänderte Geschwindigkeiten.
- Beladung mit Gabelstapler oder Schubmaststapler.
- Wendebereich von + 0° bis 180°.
- Plattform mit Walze ausgeführt.



2 Tonnen für Dosen

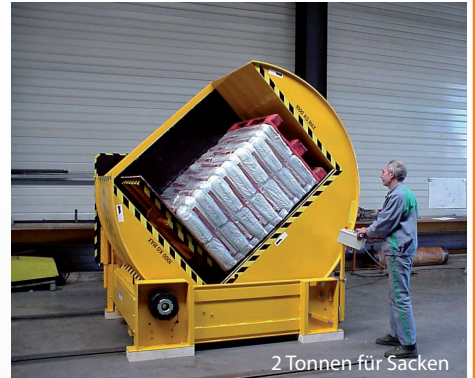

2 Tonnen für Säcken



2 Tonnen für Platten



2 Tonnen für Beton-elementen



80 Tonnen für Stahlprofilen



4 Tonnen für lange Holzplatten

Lift Quality BV
Ruisvoorn 10
NL 4941 SB Raamsdonksveer
Nederland

Tel. +31 (0) 162 518123
Fax. +31 (0) 162 580233
E-mail: info@liftquality.nl
Website: www.liftquality.nl

Bemerkung: Änderungen in technische Spezifikationen vorbehalten.

EASY - TEC