

110° PALETTENWENDER

Stark

Einzigartig

Aufnehmbar

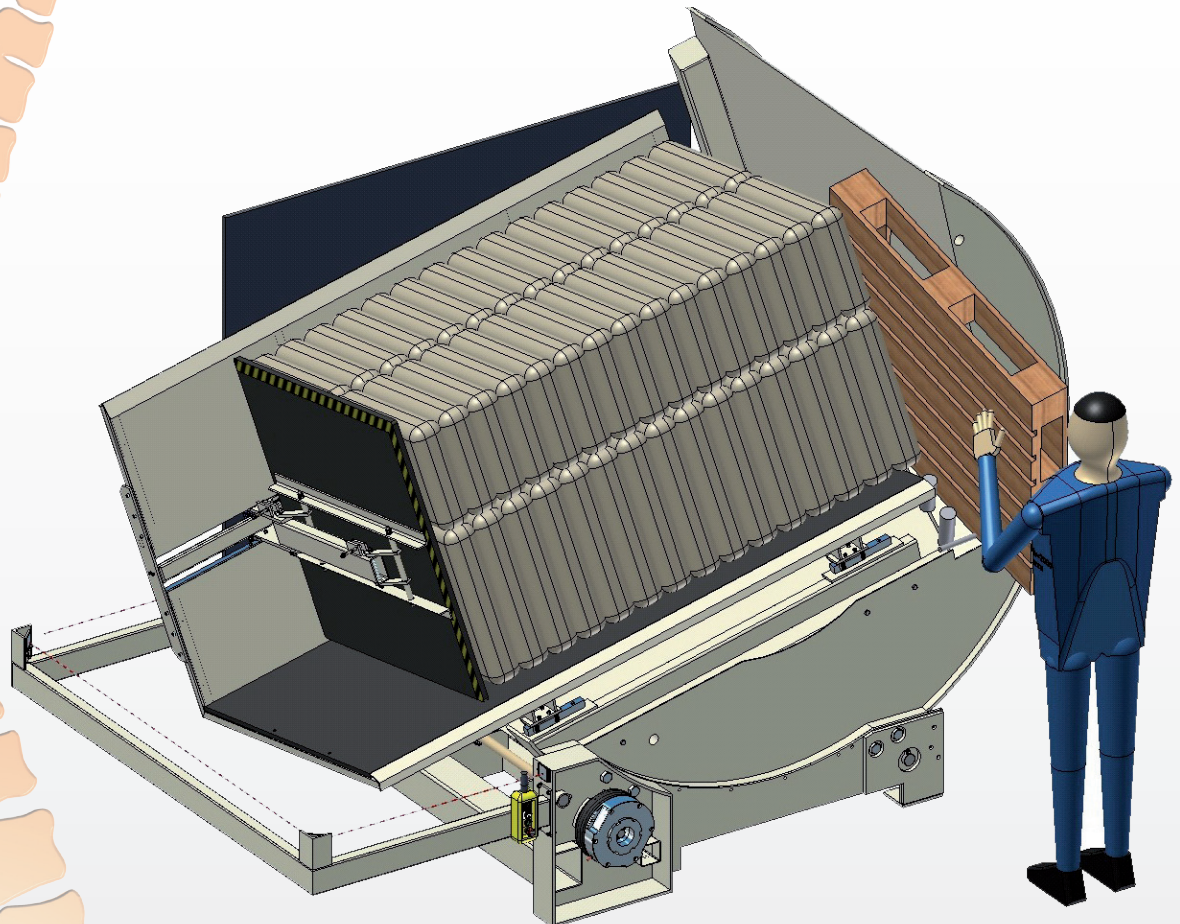

Palettenwender bis zu 80 Tonnen

Wir übernehmen gerne Ihre Rückenschmerzen!!

Durch den einzigartigen Bau der Easy Tec Palettenwender ist nur eine Person in der Lage Paletten schnell und ohne Aufwand zu wechseln.

Die Paletten können mit einem Gabelstapler oder Schubmaststapler einfach auf die Plattform der Palettenwender gestellt werden und per Knopfdruck 110° geschwenkt werden. Das Schwenkverfahren ist innerhalb 15 Sekunden abgeschlossen.

Am Anfang des Schwenkens wird die

Palette von der Oberseite aus, mittels spezieller Klemmeinrichtung geklemmt. Nach dem Schwenken, wird die Plattform, worauf die Palette liegt, automatisch 100 mm nach hinten gezogen, um die Palette einfach und schnell herausnehmen zu können! Die ganze Palette wird in einer V-Vorm aufgefangan. Der Easy Tec Palettenwender wird in der Standardausführung in 230 V geliefert und ist hiermit überall zu verwenden. Gerne liefern wir auch eine 400V-Ausführung. Der Easy Tec Pa-

lettenwender arbeitet komplett elektromotorisch, keine Hydraulik und kein Öl!

Für alle Easy Tec Palettenwender gilt, dass teure Einbaugruppen und zusätzliche und zeitraubende Sicherheitsgeländer nicht notwendig sind. Es ist ebenfalls nicht notwendig die Palettenwechsler am Boden zu verdübeln. Mit Hilfe eines Gabelstaplers kann die ganze Maschine aufgenommen werden und umplaziert werden.

Bei Lift Quality BV finden Sie für jedes Wendeproblem die Perfecte Lösung!!!!.

EASY - TEC

110° PALLETTENWENDER

TECHNISCHE SPECIFIKATIONEN

- Vielseitig einsetzbar
- Standard verfahrbar
- Spannung 1Ph/230V.
- Standard oder komplett kundenspezifisch
- Exaktes Steuern durch Frequenzsteuerung
- 110° Wendebereich
- Palettenwechsel innerhalb einer Minute möglich, hohe Produktivität
- Tragfähigkeiten bis 80.000 kg
- Keine zusätzlicher Geländer erforderlich, extem benutzerfreundlich
- CE - zertifiziert

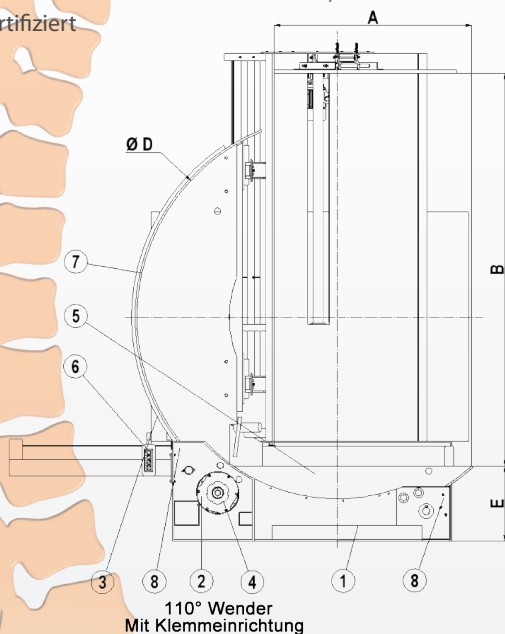

Maß	110° Wender
A	1300 mm
B	2400 mm
C	1300 mm
D	2400 mm
E	450 mm

8	Sicherheitsstop
7	Wendeplattform
6	Bedienungskasten
5	Schaltkasten
4	Sicherheitsystem
3	Wendemechanismus
2	Wendenmotor
1	Grundplatte
POS	Name

OPTIONEN:

- Funkfernsteuerung.
- Geänderte Geschwindigkeiten.
- Aufnahmesysteme etwa für Rollen
- Beladung mit Gabelstapler oder Schubmaststapler.
- Wendebereich + 0° tot - 110°.
- Plattform mit Walze ausgeführt



Lift Quality BV
Ruisvoorn 10
NL- 4941 SB Raamsdonksveer
Nederland

Tel. +31 (0) 162 518123
Fax. +31 (0) 162 580233
E-mail: info@liftquality.nl
Website: www.liftquality.nl

Bemerkung: Änderungen in technische Spezifikationen vorbehalten.

EASY - TEC